

Tête de découpe eau pure AQUALINE I

Une fiabilité éprouvée dans un fonctionnement en 3 x 8

Les applications dans l'automobile comptent parmi celles qui requièrent le plus de tâches de sous-traitance dans l'industrie. Les exigences posées aux composants jet d'eau ne sont certes pas une exception, mais une confirmation de cette règle. Normalement, les unités de production tournent toute la semaine en travail posté (3 x 8), ce qui souligne la nécessité d'une fiabilité à toute épreuve et d'une grande vitesse à un niveau très poussé.

Chaque arrêt de production représente des retards très coûteux et les interruptions de processus diminuent en outre le flux de production.

Une large gamme d'applications

En principe, les applications de découpe à l'eau pure sont exécutées à des vitesses nettement plus élevées, en comparaison aux vitesses de découpe à l'abrasif. On rencontre des applications typiques de ce genre dans l'industrie automobile et aérospatiale, ainsi que pour les diverses matières matériaux plastiques et composites. Les joints d'étanchéité, les mousses et produits alimentaires sont aussi des domaines d'application pour le jet d'eau pure.

La fiabilité dans des conditions extrêmes

Notre tête de découpe à l'eau pure AQUALINE I a acquis une renommée certaine dans l'industrie et compte parmi les têtes de découpe à l'eau pure les plus rapides et les plus fiables dans des conditions de travail extrêmes, grâce aux temps de réaction très rapides, ainsi qu'à la qualité et aux longues durées de vie des composants.

Application possible dans les systèmes 1D ou à plusieurs axes

La tête de découpe à l'eau pure AQUALINE I est utilisée fréquemment dans les »unités de découpe 3D« robotiques et dans les machines de découpe multidimensionnelles.



Vanne pneumatique haute performance

La grande variété des cycles de découpe exécutés dans les applications industrielles impose de fréquente ouverture et fermeture du jet d'eau. Ces conditions de travail requièrent une vanne de découpe de haute qualité et d'une grande fiabilité. L'AQUALINE I de KMT Waterjet Systems fournit à l'industrie la meilleure solution du marché. Des vannes de découpe normalement fermées (N/F) et normalement ouvertes (N/O) sont disponibles selon l'application. La vanne s'ouvre en moins de 50 ms en fonction de la pression de service.

Une conception compacte pour une plus grande flexibilité

La tête AQUALINE I pèse seulement 1.8 kg (3.9 livres), ce qui facilite considérablement les applications en 3D et à plusieurs têtes. Elle peut être équipée au choix d'une buse en saphir ou en diamant, selon les besoins de l'application.

Têtes de découpe en réserve

La conception compacte permet de monter plusieurs buses sur une machine de découpe. Il est également possible d'installer un second jeu de têtes de découpe en réserve. Dans la pratique, on trouve souvent plus de 12 têtes de découpe qui sont installées sur un seul système de découpe.

>>>





Données techniques

| | |
|--------------------------------------|-------------|
| Longueur | 50 mm |
| Largeur | 50 mm |
| Hauteur (avec tube porte buse de 8") | 490 mm |
| Poids | 1,8 kg |
| Raccord HP | 3/8" UNF |
| Vis de montage (2x) | 1/4" x 7/8" |

| Matériau | Epaisseur | Vitesse de coupe |
|----------------------|-----------|------------------|
| Caoutchouc | 2 | 27.000 |
| | 10 | 11.500 |
| | 20 | 2.200 |
| Matériau synthétique | 2 | 22.500 |
| | 5 | 8.900 |
| | 10 | 3.400 |
| Matériau en mousse | 10 | 27.500 |
| | 100 | 5.500 |
| Unités | mm | mm/min |

à 4.136 bar; diamètres de buses: 0,10 mm - 0,25 mm;
qualité de surface: moyenne - bonne

Temps de cycle à 3.450 bar

| | |
|-------------------|----------|
| N/F Vanne fermée | < 50 ms |
| N/O Vanne fermée | < 160 ms |
| N/O Vanne ouverte | < 50 ms |
| N/O Vanne ouverte | < 115 ms |

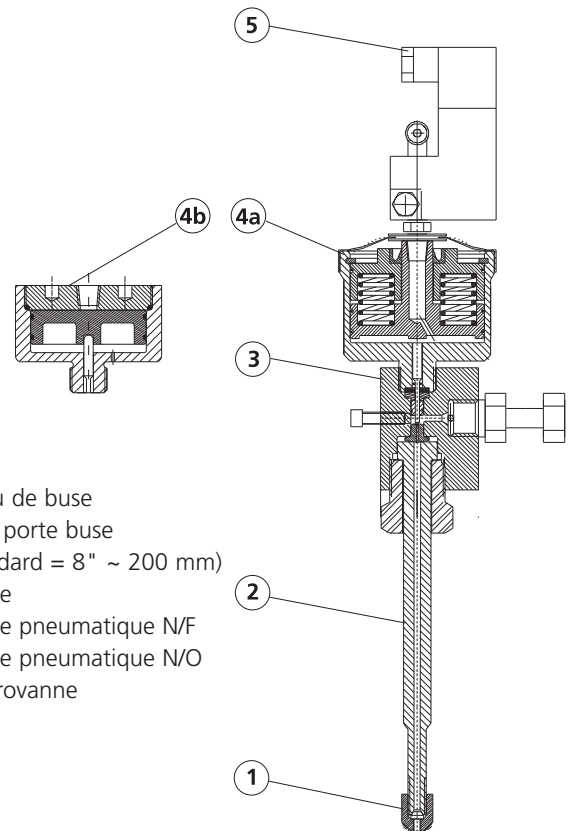
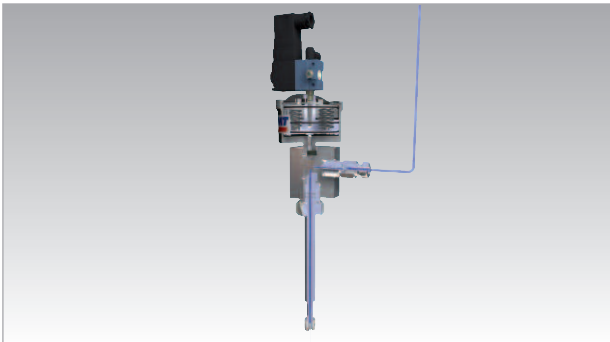

- 1 Ecrou de buse
- 2 Tube porte buse
(standard = 8" ~ 200 mm)
- 3 Vanne
- 4a Vanne pneumatique N/F
- 4b Vanne pneumatique N/O
- 5 Electrovalve

Magasin en ligne « ORDERLINE ANYWHERE »

En tant que client enregistré, vous pouvez maintenant commander vos pièces détachées KMT en ligne grâce à notre site « ORDERLINE ANYWHERE ». Vous visualisez simplement vos pièces dans notre catalogue électronique et vous les ajoutez dans votre panier virtuelle. De plus, vous pouvez suivre vos commandes en ligne et avoir accès à d'autres fonctions utiles.



KMT GmbH • KMT Waterjet Systems

Auf der Laukert 11 • 61231 Bad Nauheim • Allemagne
Tél: +49-6032-997-0 • Fax: +49-6032-997-274
www.kmt-waterjet.com • info@kmt-waterjet.com

